

# Vega 39



## VEGA 39

Young and dynamic look.

Improved ventilation system and dramatic cutting down of acoustic emissions: these the main features of Vega 39. This new stand-up unit is the right answer to those looking for obvious tanning results from the very first sessions, reduced power consumption, easy maintenance and unbeatable price.

## VEGA 39

Look giovane e dinamico.

Ventilazione potenziata e abbattimento delle emissioni acustiche caratterizzano il nuovo Vega 39.

Il verticale per chi vuole un risultato evidente sin dalle prime sedute e per chi cerca consumi ridotti, facilità di manutenzione ed un prezzo imbattibile.

## VEGA 39

Look joven y dinámico.

Ventilación potenciada y baja emisión acústica caracterizan el nuevo Vega 39. El vertical para los que quieren un resultado visible en las primeras sesiones y para los clientes que buscan un aparato con consumos reducidos, de fácil mantenimiento y a un precio imbatible.

## ВЕГА 39

Молодой и динамичный об раз Мощная вентиляция и понижение акустических эмиссий характеризуют новый Vega 39.

Вертикальный - для тех кто ищет быстрый результат, видный уже после первых сеансов и для тех, кто ищет низкие потребления, лёгкость в использовании по непревзойдённой цене.

## VEGA 39

Design jeune et dynamique.

Système de ventilation intensifié et abattement des émissions acoustiques, ce sont les caractéristiques du nouveau Vega 39.

Vega 39, c'est la douche en basse pression pour ceux qui veulent un résultat suprenant dès premières séances et pour ceux qui cherchent une réduction de la dépense énergétique, une facilité de manutention et un prix imbattable.

# VEGA 39

## Vega 39

Power supply Alimentazione Alimentación Питание Alimentation	Absorbed current Corrente assorbita Corriente absorbida Потребляемый ток Courant absorbé	Absorbed power Potenza assorbita Potencia absorbida Потребляемая мощность Puissance absorbé	Frequency Frequenza di rete Frecuencia de red Частота Fréquence de secteur
<b>400V 3N~ (230V 3~) (230V~)</b>	<b>14 A (20,5 A) (32,2 A)</b>	<b>8 Kw</b>	<b>50 Hz</b>
Number of lamps Numero di lampade Número de lámparas Количество ламп Nombre de lampes	Operating weight Peso operativo Peso neto Вес нетто Poids de service	Consignment weight Peso spedizione Peso expedición Вес брутто Poids d'expédition	Audio system Sistema audio Sistema de sonido Аудиосистема Système du son
<b>39 Kalfasun B17-L Rapid 160W *-**</b>	<b>335 Kg</b>	<b>450 Kg</b>	<b>Radio / CD</b>

\* España: 39 Kalfasun CL3-L Special 160W  
\*\*France: 39 Kalfasun UV3-S 160W

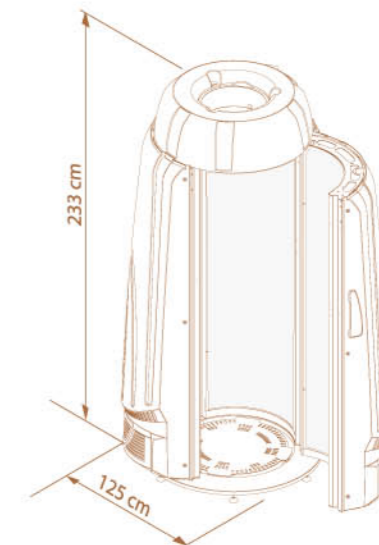

Equipment conforming to CE standards. Guaranteed for 12 months or 350 working hours in accordance with the law. The technical specifications are to be considered valid barring printing errors and any modifications by the manufacturer. / Apparecchiature conformi alla normativa CE. Garanzia 12 mesi o 350 ore di lavoro a norma di legge. Le caratteristiche tecniche sono da ritenersi valide salvo errori di stampa ed ogni eventuale modifica da parte della casa produttrice. / Equipos conformes a la normativa CE. Garantía 12 meses ó 350 horas de trabajo según normas. Las características técnicas se deben considerar válidas salvo errores de impresión y posibles modificaciones por parte del fabricante. / Согласно закону гарантийный срок составляет 12 месяцев или 350 часов работы. Технические характеристики должны считаться действительными, за исключением возможных опечаток и внесения изменений фирмой-производителем. / Appareils conformes aux normes CE. Ils sont garantis 12 mois ou pendant 350 heures de travail, aux termes de la loi. Les caractéristiques sont valables sauf erreurs d'impression ou éventuelles modifications apportées par le constructeur.

VEGA 39  
SPORTARREDO®

COMPANY  
WITH QUALITY SYSTEM  
CERTIFIED BY DNV  
=ISO 9001/2000=  
for tanning equipment

 **SPORTARREDO®**

Via dell'Industria, 7 - 30020 - Gruaro (VE) - Italy  
tel. +39.0421.767676 - fax +39.0421.767670  
www.sportarredo.com - info@sportarredo.it